

INTERNATIONAL
FILTER

Instruction Manual

English-Spanish
Reverse Osmosis

- RO400**
- RO500**

For file reference, please record the following data:

Model No: _____

Serial No: _____

Installation Date: _____

Installation Location: _____

When ordering replacement parts for your Drinking Water Units or Accessory, please include the complete Model Number and Serial Number of your unit.

Contents

English Manual.....3

Spanish Manual.....9

Drawings.....16

Warranty.....19



Reverse Osmosis Systems

Your new drinking water system works on a process called Reverse Osmosis, in which water pressure is applied to a concentrated solution. Water is forced through a semi-permeable membrane from the concentrated side to the dilute side of the membrane.

When water is passed through the membrane, dissolved particulate materials are left behind and are washed down the drain.

The system is designed to process potable water through three stages: (1) prefiltration of sediment and/or chemicals to protect membrane, (2) reverse osmosis membrane to reduce levels of TDS, and (3) post filtration to remove special contaminants. Our unique automatic shut off valve conserves water by shutting the system off when the storage tank reaches its optimum pressure. The RO system will perform better and last longer with frequent usage. We encourage you to use RO water to cook, make coffee, tea, mixed drinks, water houseplants, for pets, etc.

Please read and become familiar with all instructions, processes, and parts before installation.

INSTALLATION INSTRUCTIONS

1. EQUIPMENT LOCATION

Make sure that there is enough space under the counter for installation. Locate the COLD water shut off and drain pipe. Water Tec RO unit requires about 16”H X 15”W X 6” D. The storage tank is 11” in diameter and 20” high.

Shut off the COLD water supply under the sink. Open the COLD water faucet on the sink to relieve pressure. On single handle faucets, the hot water may have to be turned off to prevent any hot water crossover. If the existing valve is inoperable, or the water continues to come out of the faucet, the house main will have to be turned off.

NOTE: Universal Plumbing Code (UPC) requires that systems with pressure above 80 psi must have a pressure regulator installed at the water inlet to dwelling.

2. FEED WATER CONNECTION

FEED ADAPTOR: Assemble 90 angle valve, or ball valve, into the feed adaptor. Use Teflon tape on male threads of valve to prevent leaks.

FLEX LINE: Disconnect flex line at sink. Gently bend riser tube so that feed adaptor fits onto faucet shank. Replace the existing cone washer with new washer provided in installation kit onto cold water riser tube. Reinstall riser tube onto feed adaptor and tighten.

SOLID COPPER RISER TUBE: Same procedure as flex tubing except you must cut a piece of the riser tube about 3/4" to 1" so the feed adaptor can fit between faucet and riser tube.

3. FAUCET

The faucet should be positioned with aesthetics, function and convenience in mind. An ample flat area is required for the faucet base so that it can be drawn down tight. Conditions that may be present which could eliminate the need to drill a hole in the sink: if a hole was previously installed in the sink and covered by a chrome hole cover; remove the spray hose and plug the outlet under the main faucet. Be sure to check if the spray used a diverter at the base of the spout. If so, remove it to avoid trouble later. Spray diverter may pop up and shut off water to the main faucet.

If space is not available on the upper sink area, the faucet could be located in the counter top at the edge of the sink. Be careful to watch for obstruction below, i.e., drawers, cabinet walls, support braces, etc. If the counter top is ceramic tile, the method for drilling the hole would be the same as for porcelain sinks.

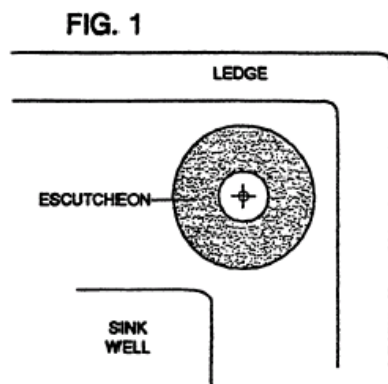

Please see page 16 of this manual for faucet schematics

The sink drilling process, although not complicated, requires a certain amount of caution and forethought. Porcelain sinks can be chipped if care is not exercised when drilling the hole for the faucet assembly.

AIR GAP FAUCET HOLE DRILLING PROCESS:

PORCELAIN SINKS: Grind the porcelain away from hole area with a grinding stone or wheel, before drilling through the metal with the metal drill, and carbide tipped hole saw. Use a 1/4" carbide tipped drill, and drill a guide hole. Then use 1-1/8" carbide punch to enlarge the hole.

STAINLESS STEEL SINKS: Drilling through stainless steel sinks can be achieved by drilling a 3/8" hole, then using a 1-1/8" chassis punch to enlarge.

NON-AIRGAP HOLE DRILLING PROCESS:

PORCELAIN SINKS: Only a 1/2" hole is required for the NON AIRGAP faucet. To drill the hole, begin with a small drill bit and graduate to larger drill bits until a 1/2" hole is achieved. Make sure when starting to drill, to begin slowly through the porcelain portion of the sink so that chipping is cut down to a minimum.

STAINLESS STEEL SINK: Same as porcelain sinks.

4. DRAIN CLAMP CONNECTION

Use black plastic drain clamp provided in the installation kit, which fits most standard drain sizes of 1-1/4". Install drain clamp above the P-trap as close to the bottom of the basin as possible and drill a 1/4" hole where the plastic fitting is to be installed. Install the drain connection fitting.

NOTE: IF USING DRAIN LINE ADAPTOR (DLA) FOLLOW INSTRUCTIONS ENCLOSED WITH DLA KIT.

5. SYSTEM HOOK UP

AIR GAP FAUCET: After the hole for a faucet has been drilled, and the system is in place, disassemble the bottom portion of the faucet. Slip 1/4" black line through the faucet hole in the sink and connect onto small barbed fitting of faucet. Slip 3/8" tubing on the large barbed fitting. Put the faucet into the hole of the sink and reassemble the faucet from underneath the sink.

STANDARD FAUCET: Disassemble the bottom portion of a faucet, put into hole of sink and reassemble faucet from underneath the sink.

1/4" RED LINE: Connect from system to feed adaptor. (Use an insert and sleeve provided in installation kit.)

3/8" BLUE LINE: Install the 7/16" compression x 3/8" Quick-connect fitting onto the faucet shank and connect the blue line to the adaptor.

1/4" YELLOW LINE: Connect from system to holding reservoir. (Use an insert provided in installation kit.)

1/4" BLACK LINE: (Standard Faucets): Connect to drain clamp fitting using 1/4" insert provided in installation kit. (Air Gap Faucets): Connect the 1/4" black line to the small barb fitting on the faucet, slip 3/8" black line on larger barb fitting on faucet. Connect opposing end of tubing to drain clamp fitting using insert provided in kit.

SYSTEM START UP: Slowly open angle valve (on feed adapter) allowing raw water to enter system. Leave faucet open until water is running, then close RO faucet.

CHECK FOR LEAKS: Move ball valve lever on storage tank to open (UP) position.

CHECK FOR LEAKS: Allow system to run while cleaning up tools. Check all connections, including those inside the unit for leaks. Before use, allow tank to fill (6 hours minimum), then drain completely from the RO faucet to flush out sanitizer and carbon fines. Allow system to refill.

THIS LINE MUST BE AS STRAIGHT AND SHORT AS POSSIBLE (NO LOOPS OR KINKS)

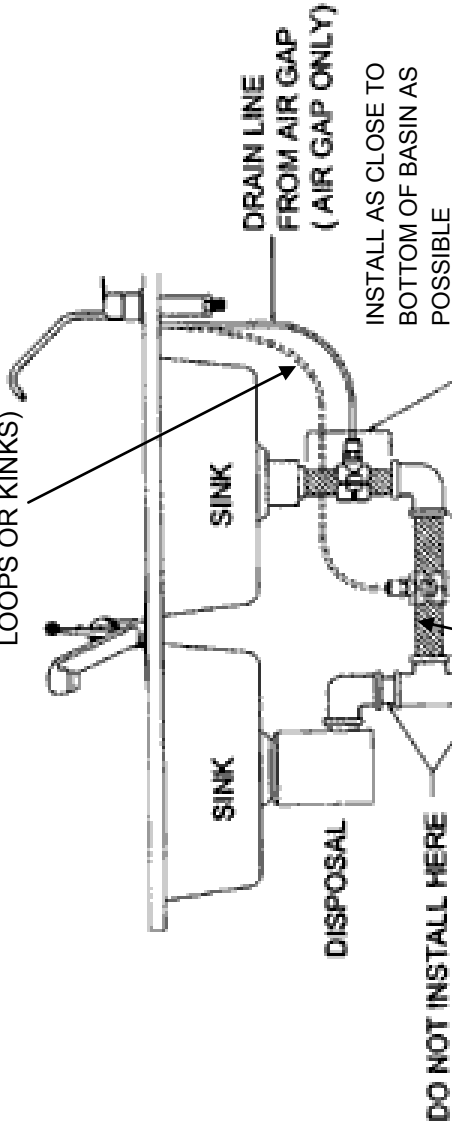

DO NOT INSTALL HERE

THIS LOCATION WILL CAUSE MORE NOISE

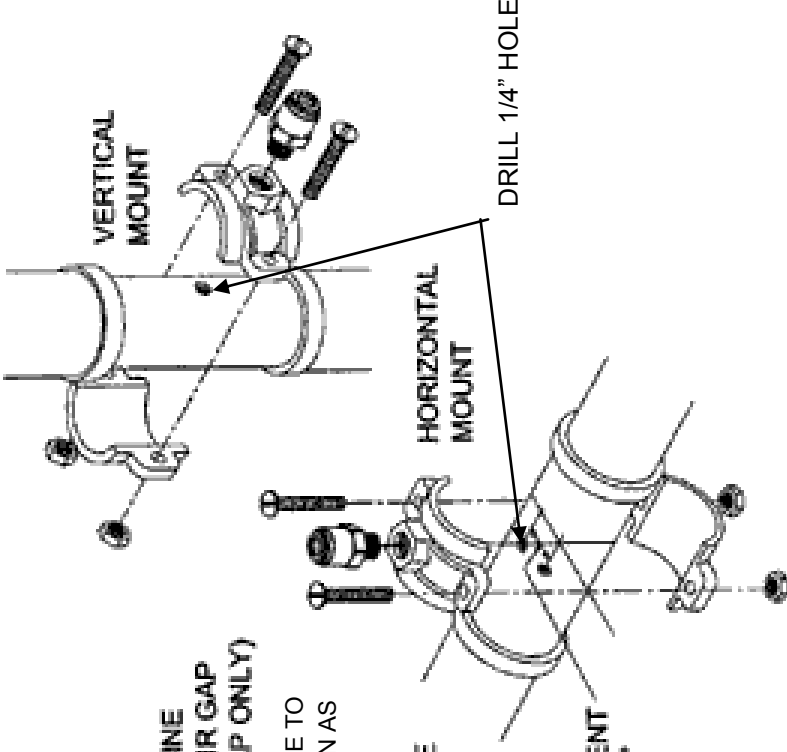

MAXIMUM DISPLACEMENT FROM TOP CENTER-45"

Horizontal Drain Line:

Locate drain hole as close as possible to top of pipe (between 45° and top) and as far as practical from garbage disposal.

Vertical Drain Line:

Locate drain hole on a straight length of drainpipe next to "P"/"S" trap between trap and sink.

**** SPECIAL ADAPTORS ARE AVAILABLE FOR CONNECTION TO A GARBAGE DISPOSAL**

How to change the Filter Cartridge

Please Read Through Each Step Before Beginning

- STEP 1 Turn off the feed water valve to the RO system. Turn off Valve on the storage tank. Open RO faucet and allow all pressure to bleed off. (Allow a few minutes for the system to drain completely).
- STEP 2 Unscrew the filter housing and remove the used filter cartridge. (A special wrench is available from your Dealer).
- STEP 3 Carefully remove the o-ring seal from its groove and rinse out the housing.
Be aware that the o-ring may lift out of the groove or stick to the cap.
- STEP 4 Wipe the o-ring clean with a soft rag or towel and visually inspect for any nicks, cuts, or abrasions. If damaged, replace the o-ring.
- STEP 5 Lubricate the o-ring lightly with a suitable o-ring lubricant. Replace the o-ring in the groove. This o-ring is important as it provides the watertight seal between the housing and the cap.
- STEP 6 Measure the new filter to be sure that it is the proper length (9 7/8").
- STEP 7 Place the new filter cartridge in the housing and carefully screw into place.
HAND TIGHTEN ONLY!!
- STEP 8 Tighten all connections. (On prefilter replacement, disconnect the red feed line at membrane housing). Open the water supply valve. (On prefilter replacement only, allow water to run from the red line until you get a steady stream of water). Reconnect line to housing and inspect all connections for leaks.
- STEP 9 Turn storage tank valve on. Allow water to flow from RO faucet until it runs clear. Close faucet. System is now ready to use.

Note: The filter assembly should be protected against freezing to avoid expansion, cracking, and a subsequent leakage.

All filters should be changed annually.

****Systems being used on water containing Arsenic, Nitrate and Nitrite should have the filters changed every six months and the membrane rejection should be tested as well, if the membrane rejection is below 80% the membrane should be replaced.**

Recommended Sanitizing Procedures

1. Turn off feed water.
2. Drain storage tank by opening RO faucet.
3. Remove all membranes and filters.
4. Put 3 tablespoons of chlorine in prefilter housing.
5. Secure all housings to avoid leaks. Turn on feed water.
6. When water flow is constant and no air spurts are present, turn off RO faucet.
7. Let system set for 30 minutes.
8. Open RO faucet, let water run for a minimum of 5 minutes or until chlorine is no longer present.
9. Turn off feed water. When water stops flowing, remove all housings, being careful of overflow.
10. Replace all membranes and filters. Follow normal start-up procedures.

Testing

Unit performance should be checked every six months with a TDS meter, monitor or probe.

Water should be tested prior to changing the membrane.

When product water is compared to supply (or untreated) water, the water quality should be improved at least 70%.

Your water treatment professional should check the TDS level during maintenance calls.

Troubleshooting Guide

SYMPTOMS	PROBABLE CAUSE	SOLUTION
NO WATER	Tank improperly pressurized Water Supply turned off Low water pressure (40 psi min.) Prefilter clogged Membrane damaged or clogged Product line crimped Post-filter clogged Ball valve closed on storage tank	Set empty tank pressure at 5-7 psi Turn on water supply Contact dealer for assistance Replace pre-filter Replace membrane Replace line Replace post-filter Move valve to open (up) position
SLOW FLOW THROUGH FAUCET	Post-filter clogged Low air pressure in holding tank Prefilter clogged Low water pressure (40 psi min.) Tank out of water	Replace post-filter Raise pressure to 5-7 psi Replace pre-filter Contact dealer for assistance Wait 2 hours, try getting water again
LEAKING MEMBRANE HOUSING	Threaded end cap leak Compression fitting leak Leak at screw cap	Lube o-ring and tighten Tighten or replace fitting Replace o-ring if damaged
LEAKING POST-FILTER	Leak at compression fitting Leak at post-filter seam	Tighten or replace fitting Replace o-ring
LEAKING FAUCET	Fitting leak Leak at base or brass barbs Spigot drips Overflow at air gap	Tighten or replace fitting Replace faucet Install faucet repair kit Shorten 3/8" line from faucet To drain connection line must be vertical as possible.
LEAKING FROM UNDER BLACK HANDLE OF FAUCET	Crimp in drain line Drain line clogged Misalignment of drain clamp	Replace drain line Clear the line Realign drain clamp
BAD TASTE	Defective membrane Restriction in waste flow Carbon post-filter Taste in tank Low water pressure (40 psi min.)	Replace membrane Clear restriction Replace post-filter Sanitize tank Contact dealer for assistance

NOTE: BEFORE CONTACTING DEALER, HAVE MODEL NUMBER, DATE OF INSTALLATION, & RECENT SERVICE AND/OR FILTER CHANGE HISTORY.

Sistemas de Osmosis Inversa

Su nuevo sistema para purificar agua cuenta con el proceso llamado Osmosis Inversa, el cual consiste en la utilización de la presión de agua sobre una membrana semipermeable donde las partículas disueltas en el agua se quedan en la membrana dejando pasar solamente el agua sin las impurezas.

El sistema está diseñado para procesar el agua mediante tres etapas: (1) Prefiltración de sedimentos y/o químicos para proteger la membrana, (2) membrana de osmosis inversa para reducir los niveles de sólidos disueltos, y (3) filtración final para remover otros contaminantes. La válvula de encendido automático conserva el agua cerrando completamente el sistema cuando el tanque de almacenamiento alcanza su presión óptima. El sistema de osmosis inversa funcionará mejor utilizándolo frecuentemente. Le recomendamos utilizar el agua filtrada mediante el osmosis inversa para cocinar, hacer café, té, bebidas mezcladas, para regar las plantas, y animales domésticos, etc.

Por favor lea con cuidado las instrucciones, los procesos y partes antes de instalar el equipo.

INSTALACION.

1. LOCALIZACION DE EQUIPO

Antes que nada asegúrese de que haya bastante espacio en el lugar donde lo va a instalar (Bajo el Lavamanos, Lavaplatos, Mostrador, Sink, etc.). Busque la válvula donde se cierra el agua fría y el tubo de desagüe. El sistema de osmosis inversa de Water Tec requiere alrededor de 16" de alto X 15" de ancho X 6" de diámetro. El tanque de almacenamiento es 11" en diámetro y 20" de alto. El tanque de almacenamiento puede colocarse de lado. La base del tanque puede quitarse y utilizarse como soporte si quiere poner el tanque de lado.

Cierre el suministro de agua fría debajo del sink. Abra la llave de agua fría en el sink para quitar la presión. En llaves sencillas quizás tenga que cerrar el paso del agua caliente para evitar que ésta cruce. Si su válvula no funciona o si el agua continúa saliendo de la llave cierre la línea principal de la casa.

NOTA: EL CODIGO DE PLOMERIA UNIVERSAL (UPC) REQUIERE QUE LOS SISTEMAS CON PRESION ARRIBA DE 80 PSI DEBEN CONTAR CON UN REGULADOR INSTALADO EN LA ENTRADA DEL AGUA.

2. CONEXION DEL AGUA DE ALIMENTACION

ADAPTADOR DE ALIMENTACION: Ensamble la válvula 90°, ó la válvula de bola dentro del adaptador de alimentación. Use teflon ó hilo en rosca de la conexión macho de la válvula para prevenir fugas.

LINEA FLEXIBLE: Desconecte la línea flexible del sink. Cuidadosamente mueva o gire el tubo hacia arriba para que el adaptador de alimentación ajuste sobre la entrada de la llave del sink. Reemplace la arandela de cono con la nueva arandela provista en el kit de instalación en la línea de agua fría. Instale el tubo sobre el adaptador de alimentación y apriete.

LINEA DE COBRE : Es el mismo procedimiento que la línea flexible excepto que tiene que cortar un pedazo de la línea de $\frac{3}{4}$ " a 1" para que el adaptador de alimentación pueda ajustarse entre la llave y la línea.

3. LA LLAVE

Antes de elegir el lugar donde va a instalar la llave piense en que lugar sería más funcional y práctica. Va a requerir un lugar plano y amplio para poder apretar la base de la llave. Puede necesitar perforar el sink. Si el sink ya incluye la perforación, normalmente trae un tapon de acero inoxidable u otro material, retírelo, quite la manguera de spray y tape la salida bajo la llave principal. Asegure revisar si la manguera del spray utiliza un desviador en la base. Si así es, quite el desviador para evitar problemas en el futuro. El desviador del spray puede salirse y cerrar el agua de la llave principal.

Si no hay espacio en la parte de arriba del sink, puede colocar la llave en la esquina del sink. Tenga cuidado que no haya obstrucciones como: cajones, gabinetes, braquets, etc. Si el sink es de azulejo, taladre al con el mismo sistema que se usa para la porcelana.

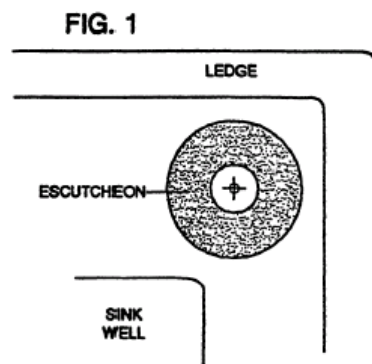

El procedimiento para taladrar el sink requiere precaución. Los sink de porcelana pueden dañarse si no se tiene cuidado.

COMO PERFORAR EL ORIFICIO DE LA LLAVE DE AIRE (AIR GAP):

SINKS DE PORCELANA: Esmerile la porcelana en el área del orificio con una piedra ó disco antes de perforar el metal. Utilice un taladro con punta de carburo de $\frac{1}{4}$ ", y taladre una guía. Entonces use un punzon de 1-1/8" para agrandar el orificio.

SINKS DE ACERO INOXIDABLE: Se puede realizar un orificio de $\frac{3}{8}$ ", entonces use un punzon 1-1/8" para agrandar el orificio.

4. CONEXION DEL SUJETADOR DE DESAGUE

Utilice el sujetador negro de plástico standard proporcionado en el kit de instalacion. Instale el sujetaador de desague arriba de la trampa-P y taladre un agujero de ¼" donde va a instalar los conectores de plastico. Instale las conexiones de desague.

NOTA: SI ESTA UTILIZANDO UN ADAPTADOR DE LINEA DE DESAGUE (DLA) SIGA LAS INSTRUCCIONES QUE VIENEN EN EL KIT.

5. CONEXION DE SISTEMA

LLAVE DE BOQUILLA DE AIRE (AIR GAP): Después de que haya perforado el orificio para la llave y el sistema ya esta colocado en su lugar, desarme la parte de abajo de la llave. Coloque la linea negra de ¼" por el orificio de la llave en el sink y conecte al herraje de la llave. Coloque la linea blanca de 3/8" al conector grande. Coloque la llave en el orificio del sink y ensamble la llave de abajo del sink.

LLAVE STANDARD: Desarme la parte de abajo de la llave, colóquela dentro del orificio del sink y ensamble la llave de abajo.

LINEA ROJA DE ¼": Conecte del sistema al adaptador de alimentacion. (Utilize el inserto y casquillo proporcionado en el kit de instalacion).

LINEA AZUL DE 3/8": Instale el conector-rapido de compresion de 7/16" X 3/8" en la entrada de la llave y conecte el adaptador a la linea azul.

LINEA AMARILLA DE ¼": Conecte del sistema al depósito. (Utilize inserto proporcionado en kit de instalacion).

LINEA NEGRA DE ¼": (Llaves Standard): Conecte al sujetador de desague utilizando el inserto de ¼" proporcionado en el kit de instalacion. (Llaves de boquilla de aire Air-Gap): Coloque una línea negra de 3/8" en la conexión grande de la llave. Conecte la orilla opuesta de tubería al conector del sujetador de desague utilizando el inserto proporcionado en el kit.

ARRANQUE DEL SISTEMA: Abra la válvula de ángulo lentamente (en el adaptador de alimentacion) dejando que el suministro de agua entre al sistema. Deje la llave abierta para que fluya el agua, y posteriormente cierre la llave del osmosis inversa.

REVISE FUGAS: Mueva la palanca de la válvula de bola en el tanque de alimentacion colocandola en la posicion de abierto.

REVISE FUGAS: Deje que el agua fluya por el sistema mientras limpia su herramienta y/o equipo. Revise todas la conexiones incluyendo las que estan dentro del sistema. Antes de usar el sistema permita que el tanque se llene (por lo menos 6 horas), entonces drene completamente desde la llave del osmosis inversa para remover particulas de carbon o sedimentos. Deje que el sistema se llene de nuevo.

Como cambiar los filtros.

Siga cada paso antes de comenzar

- Paso 1 Cierre la válvula del agua entrante al sistema de Osmosis Inversa. Cierre la válvula del tanque de almacenamiento. Abra la llave del Osmosis Inversa y drene el agua hasta que ya no haya presión. (Permita unos minutos para que el sistema se drene completamente).
- Paso 2 Desatornille el portafiltro y remueva el cartucho usado del filtro. (Utilize la llave especial, pregunte a su distribuidor)
- Paso 3 Cuidadosamente remueva el empaque y enjuague el portafiltro. Tome en cuenta que el empaque puede levantarse de la ranura ó adherirse a la tapa.
- Paso 4 Lave y seque el anillo con un trapo limpio o toalla suave y revise si existe alguna mella, corte o fractura. Si esta dañado, reemplase el anillo.
- Paso 5 Lubrique el anillo en la ranura con un lubricante grado alimenticio. Este anillo es importante porque mediante este, se sella herméticamente el portafiltro y la tapa.
- Paso 6 Mida el filtro nuevo para asegurarse que tiene la longitud apropiada (9 7/8").
- Paso 7 Coloque el cartucho nuevo en el portafiltro y atorníllelo cuidadosamente en su lugar. **¡AJUSTE MANUALMENTE!**
- Paso 8 Revise y apriete todas las conexiones. (Para cambiar el prefiltro, desconecte la línea roja entrante hacia el portamembranas). Abra la válvula de abastecimiento del agua. (En el reemplazo de prefiltro sólo permita que el agua fluya por la línea roja hasta que obtenga un flujo constante de agua). Conecte de nuevo la línea al portamembranas y revise todas las conexiones para que no existan fugas de agua.
- Paso 9 Abra la válvula del tanque de almacenamiento. Deje que el agua fluya por el Osmosis Inversa hasta que esté completamente cristalina. Cierre la salida de agua. Ahora su sistema está listo para utilizarse.

Nota: El ensamble del filtro debe protegerse contra temperaturas muy bajas para evitar que se fracture y cause alguna fuga de agua.

Procedimiento recomendado para sanitizar el equipo.

1. Cierre el paso del agua entrante.
2. Drene el tanque de almacenamiento abriendo la llave del Osmosis Inversa.
3. Remueva todas las membranas y filtros.
4. Añada 3 cucharadas de cloro en el portafiltros del prefiltro.
5. Apriete todos los portafiltros para evitar goteras. Cierre el agua entrante.
6. Cuando obtenga un flujo constante de agua y no salga aire cierre la llave del osmosis inversa.
7. Deje el sistema trabajando por 30 minutos.
8. Abra la llave del osmosis inversa y deje el agua fluir como mínimo 5 minutos o hasta que no exista ningún residuo de cloro.
9. Cierre el paso del agua entrante y cuando el agua deje de fluir, quite todos los portafiltros, teniendo mucho cuidado con los derrames.
10. Remplace todas las membranas y filtros. Siga los procedimientos normales.

Inspección regular del equipo.

La operación del equipo debe revisarse cada seis meses con un medidor TDS, monitor o probe.

El agua debe analizarse antes de cambiar la membrana.

Compare el agua de suministro antes de pasar por el sistema de Osmosis y compare, la calidad de agua debe mejorar por lo menos el 70%.

El técnico que lo atiende le revisará el nivel de TDS (Total de sólidos disueltos) cuando vaya a revisar el equipo.

Guía de posibles problemas.

SINTOMAS	CAUSA PROBABLE	SOLUCION
NO HAY AGUA	Tanque sin presión necesaria Suministro de agua cerrado Baja presión de agua (40 psi min.) Prefiltro tapado Membrana dañada o tapada. Línea de producto doblada Postfiltro tapado Valvula tipo bola cerrada en el tanque de almacenamiento.	Proporcione una presión al tanque vacío de 5-7 psi Abra la llave principal de suministro de agua Contacte a su distribuidor para que le ayude Reeemplace el prefiltro Reemplace la membrana Reemplace la línea Reemplace el Postfiltro Abra la llave en la posición hacia arriba.
FLUJO LENTO POR LA LLAVE	Postfiltro tapado Baja presión de aire en el tanque Prefiltro tapado Baja presión de agua (40 psi min.) Tanque sin agua	Reemplace el Postfiltro Suba la presión de 5-7 psi Reemplace el prefiltro Contacte a su distribuidor para que le ayude Espere 2 horas e intente de nuevo.
FUGAS DE AGUA POR EL PORTAMEMBRANAS	Tapadera del portamembranas con fugas. Rosca de compresión con fuga Fuga en la rosca de la tapa.	Lubrique el empaque O-ring y apriete. Apriete o reemplace el conector o empaque Reemplace el empaque si está dañado.
GOTERA EN EL POSTFILTRO	Fuga en la rosca de compresión Gotera en fisura del Postfiltro	Apriete o reemplaze la rosca de compresión Reemplace el empaque
FUGA DE AGUA POR LA LLAVE	Conector con gotera Fuga de agua por la base o conectores de bronce La llave gotea Sobreflujo en el air gap	Apriete o reemplace el conector Reemplace la llave Instale el kit de reparación de la llave Corte 3/8" de la línea a la llave Para drenar la conexión la línea debe de estar lo mas vertical posible.
FUGA DE AGUA POR LA PARTE DE ABAJO DEL GATILLO NEGRO DE LA LLAVE	Línea de desagüe doblada u obstruida Línea de desagüe tapada Sujetador de la línea de desagüe desalineado	Reemplace la línea de desagüe Limpie y libere cualquier obstrucción de la línea. Corrija la posición de la línea de desagüe.
MAL SABOR	Membrana defectuosa Línea tapada del agua de deshecho. Filtro de Carbon Sabor en el tanque Baja presión de agua (40 psi min.)	Reemplace la membrana Destape y limpie la línea Reemplace el filtro de carbón Sanitize el tanque Contacte a su distribuidor para que le ayude

IMPORTANTE: ANTES DE CONTACTAR A SU DISTRIBUIDOR TENGA A LA MANO EL NUMERO DE MODELO DEL EQUIPO, FECHA DE INSTALACION O DATOS DE CUANDO SE LE HIZO EL ULTIMO SERVICIO AL EQUIPO COMO CAMBIO DE FILTROS O MEMBRANAS.

WATER TEC AIR GAP FAUCET

IMPORTANT:

The 3/8" gravity drain line must **NOT** have any loops, kinks or sharp bends. Cut the 3/8" drain tube so that it is short enough to avoid **KINKING** or **SAGGING**.

The counter top or sink must have a 1 1/4" to 1 1/2" hole in it in order for the Air Gap Faucet to properly fit. Center the faucet and slip the mounting spacer over the shank and tubes between the shank nut and the bottom of the kitchen sink or counter top. Tighten the shank nut. Do not over tighten.

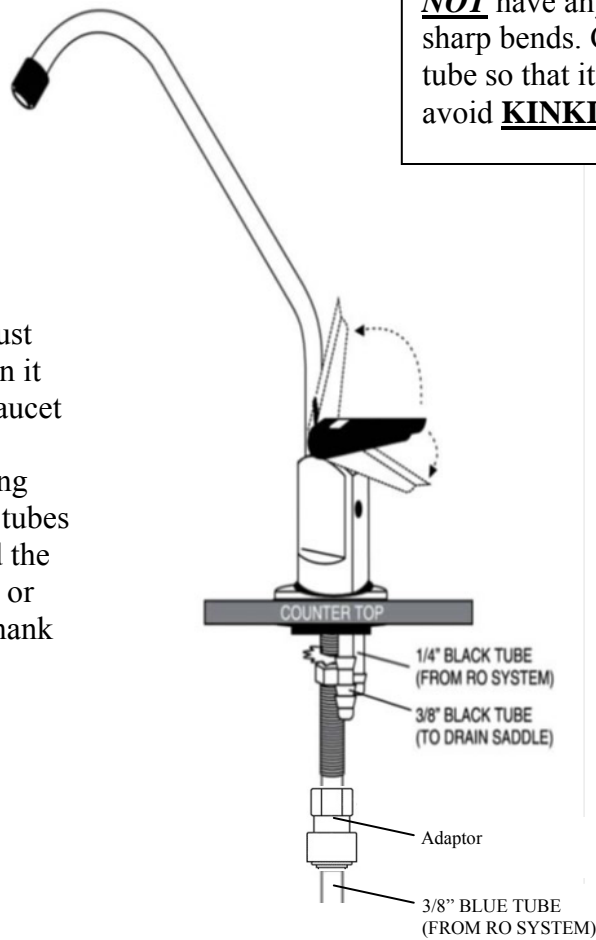

WATER TEC NON-AIR GAP FAUCET

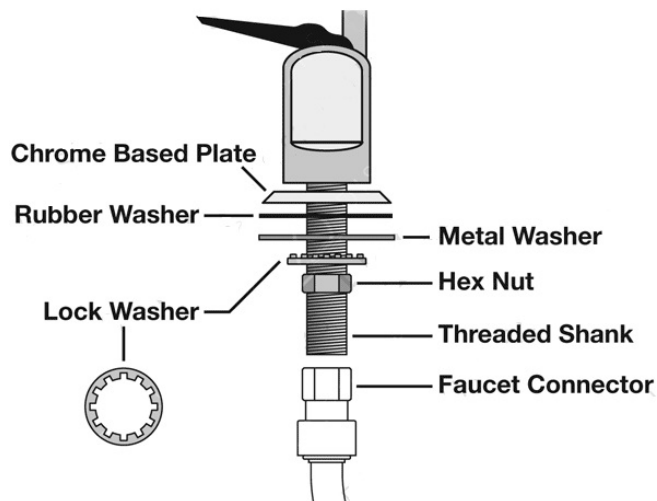

WTRO-2

RED: Cold Water Supply

BLUE: Processed Water (faucet)

YELLOW: Connect to Tank

BLACK: To Drain (via the air gap on faucet)

FILTERS: 1-PS05-10

1-CB10-10

1-2X10-GAC

MEMBRANE OPTIONS: TFC-24

TFC-36

TFC-50

TFC-75

Serial No.: _____

Date of Installation: _____

- 1) Pre-filter Sediment
- 2) Pre-filter Carbon
- 3) Membrane
- 4) Polishing filter
- 5) Holding Tank
- 6) Drain adaptor
- 7) Feed valve
- 8) Faucet

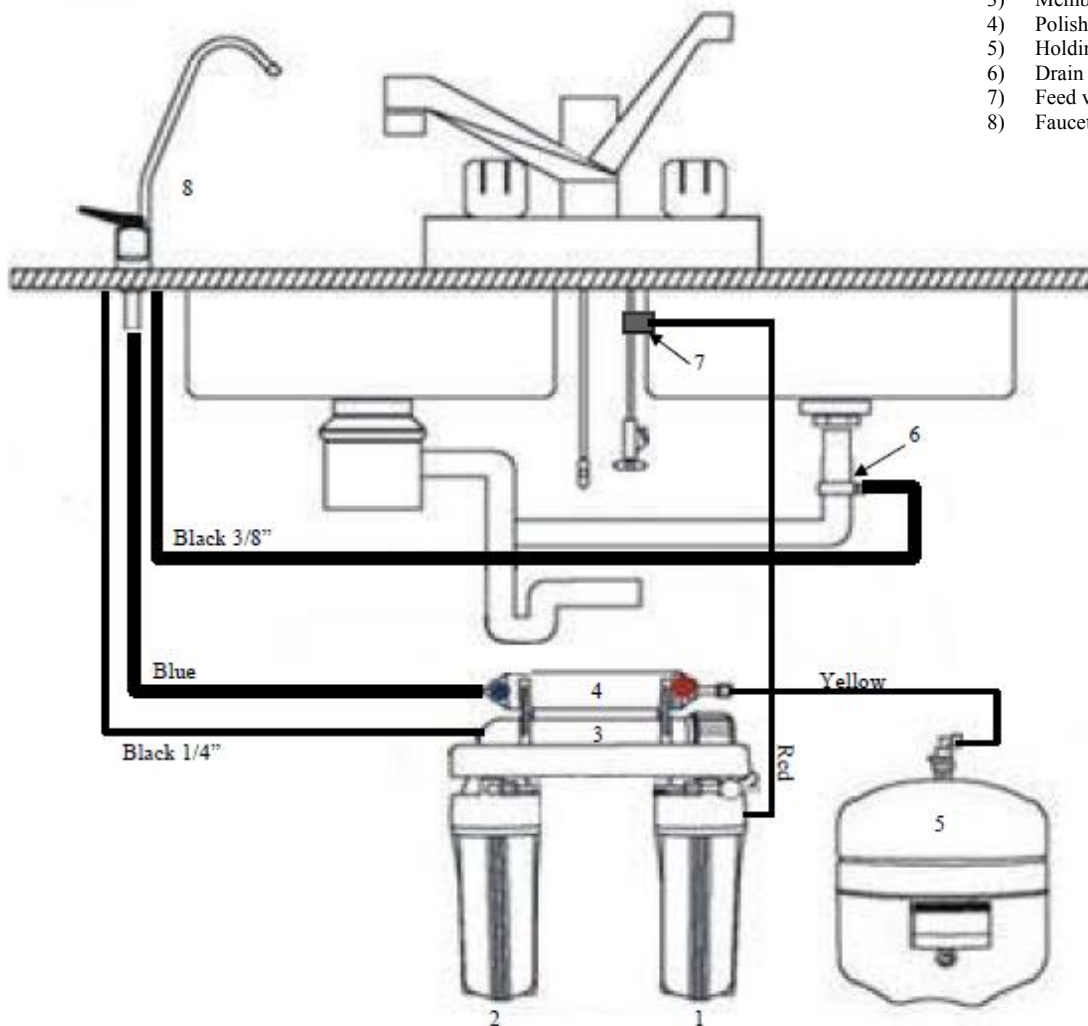

WTRO-3

RED: Cold Water Supply

BLUE: Processed Water (faucet)

YELLOW: Connect to Tank

BLACK: To Drain (via the air gap on faucet)

FILTERS: 1-PS05-10
2-CB10-10
1-2X10-GAC

MEMBRANE OPTIONS: TFC-24
TFC-36
TFC-50
TFC-75

Serial No.: _____

Date of Installation: _____

- 1) Pre-filter Sediment
- 2) Pre-filter Carbon
- 3) Post filter Carbon
- 4) Membrane
- 5) Polishing filter
- 6) Holding Tank
- 7) Drain adaptor
- 8) Feed valve
- 9) Faucet

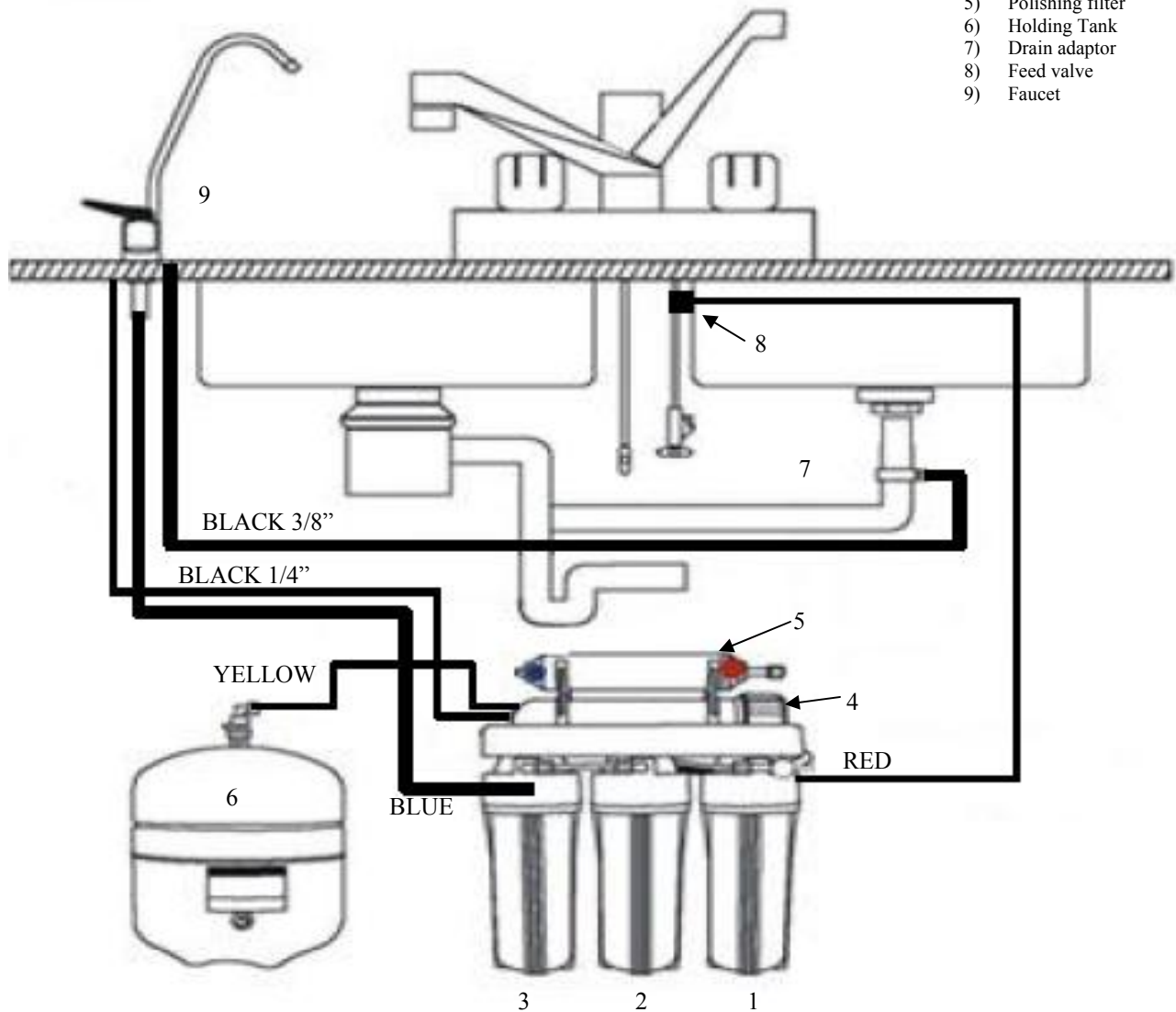

FIVE YEAR WARRANTY

International Filter warrants each new Reverse Osmosis unit to be free from defects in materials and workmanship under normal use within the operating conditions listed below. For a period of **FIVE YEARS** from date of purchase we will repair or replace any part of this Reverse Osmosis unit which we find to be defective in operation because of faulty materials or workmanship. This warranty is valid only to the original owner, installed at the original location by authorized service personnel. There are two exceptions the disposable filter cartridges are not warranted, and the membrane is covered for manufacturing defects only and pro-rated as follows:

3 YEARS PRO-RATED WARRANTY

* First 3 months – No Charge * 4th thru 36th month – Charged 1/36 of retail cost times number of months membrane in use.

Damage caused by accident, fire, flood, act of God, mis-use, mis-application, neglect, alteration, installation or operation contrary to our printed instructions, is not covered by this warranty.

As manufacturer, we do not know the characteristic of the water supply where the system will ultimately be installed. Please understand that the quality of water supplies may vary periodically, and that your water usage rate may vary as well. Water characteristics can also change considerably if your R.O. is moved to a new location. For these reasons, we assume no liability for the determination of the proper equipment necessary to meet your requirements, and we do not authorize others to assume such obligations for us. Our obligations under this warranty are limited to the repair or replacement of the defective parts of the R.O. and we assume no liability whatsoever for incidental and consequential damages, whether from corrosion or other causes.

Some states do not allow limitations on how long an implied warranty lasts, or exclusions or limitations of incidental or consequential damage, so the limitations and exclusions in this warranty may not apply to you. This warranty gives you specific legal rights, and you may also have other rights which vary from state to state.

WARRANTY SERVICE POLICY

In the event that a component breaks down on a system that is still under warranty, we ask that the following policy be followed so we can provide the necessary service to you:

- Any part that has malfunctioned must be sent prepaid to the factory with the model number, serial number, and proof of purchase for the system it came from.
- Upon receipt of these items, inspection and test will be made and a determination given as to repair or replacement of the item under warranty.
- If the part is under warranty, it will be repaired or replaced and returned at no cost, except freight.
- If the part is not covered by the warranty, the part will be repaired or replaced and returned and invoiced for the repair or replacement cost.

WARRANTY VALID ONLY IF OPERATED WITHIN CONDITIONS LISTED BELOW

MEMBRANE TYPE	CTA	TFC
Feed Water Supply	Either	No Chlorine
Water Pressure	40-85 PSI	30-80 PSI
Water Temperature	40 F – 90F	40 F-120 F
pH	5.5 – 9.0	3 – 11
TDS	1200 ppm	2000ppm



International Filter

813 E University

(602) 414-0701

(602) 414-9868 Fax

Phoenix, Arizona 85034

www.Internationalfilter.com

Authorized Dealer:

--